

Tocha TIG TW 21- US

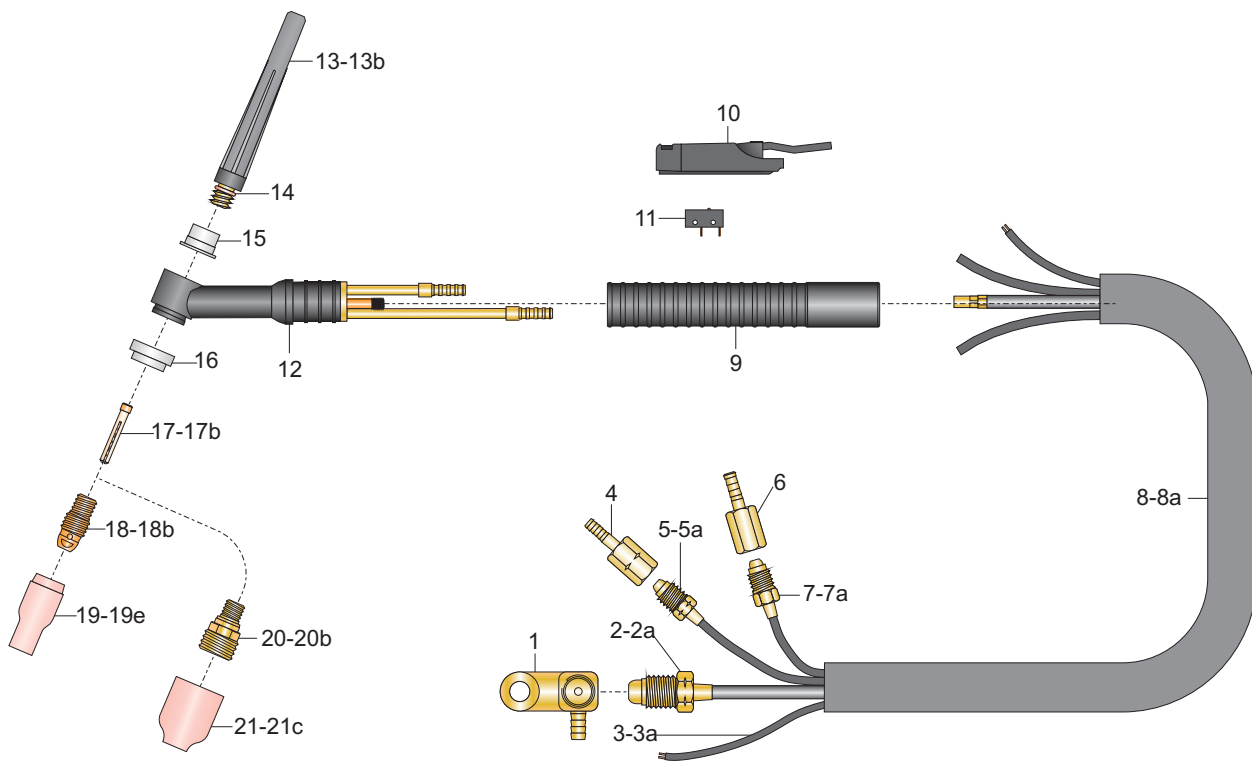

Descrição	Código	Descrição	Código	
Tocha TW 21; 3,5m Olhal	TI 335	Tocha TW 21; 7m	TI 370	
Tocha TW 21; 3,5m Eng Ráp.	TI 350	---	---	
---	---	---	---	
---	---	---	---	
alcance padrão (mm)	gás	corrente (A)	eletrodos (mm)	peso aparente (kg)
	argônio	220 DC	1,6 - 3,2	
		200 AC		



Componentes

At. 02/2018.

Pos	Descrição	Código	Pos	Descrição	Código
Componentes básicos			Componentes opcionais		
1	conector US.	TM 772	13b	capa de eletrodo; média.	TF 501
2	cabo de corrente; 3,5m TW 21.	TJ 592	17a	pinça 2,4mm.	TC 202
3	cabo de comando; 3,5m.	TK 694	17b	pinça 3,2mm.	TC 203
4	adaptador água rosca esquerda.	TM 774	18a	corpo fixador 2,4mm.	TB 052
5	mangueira de água; 3,5m.	TN 805	18b	corpo fixador 3,2mm.	TB 053
6	adaptador gás rosca direita.	TM 775	19a	bocal de cerâmica 8mm (nº5).	TE 421
7	mangueira de gás; 3,5m.	TN 801	19b	bocal de cerâmica 9,5mm (nº6).	TE 422
8	capa protetora (borracha) p/m.	BG 516	19c	bocal de cerâmica 11mm (nº7).	TE 423
9	punho TIG Tn12 / TW 21.	TH 560	19d	bocal de cerâmica 12,5mm (nº8).	TE 424
10	acionador TIG.	TG 544	19e	bocal de cerâmica 16mm (nº10).	TE 425
11	microruptor.	MJ 681	Componentes GÁS LENS.		
12	corpo TW 21.	TA 012	20	difusor gás lens 1,6mm.	TB 100
13	capa de eletrodo; longa.	TF 502	20a	difusor gás lens 2,4mm.	TB 101
14	anel O'ring da capa de eletrodo.	TL 723	20b	difusor gás lens 3,2mm.	TB 102
15	inserte.	TD 404	21	bocal cerâmica 6,5mm (nº4).	TE 466
16	isolador.	TD 400	21a	bocal cerâmica 8,0mm (nº5).	TE 467
17	pinça 1,6mm.	TC 201	21b	bocal cerâmica 9,5mm (nº6).	TE 468
18	corpo fixador 1,6mm.	TB 051	21c	bocal cerâmica 11,0mm (nº7).	TE 469
19	bocal de cerâmica 6,5mm (nº4).	TE 420			
Componentes opcionais					
2a	cabo de corrente; 7m TW 21.	TJ 593			
3a	cabo de comando; 7m.	TK 695			
5a	mangueira de água; 7m TW 21.	TN 806			
7a	mangueira de gás; 7m TW 21.	TN 802			
8a	capa protetora (raspa); 7m.	BO 736			
13a	capa de eletrodo; curta.	TF 500			